

Gitter gepulvert in RAL

Wandöffnung 175x1345

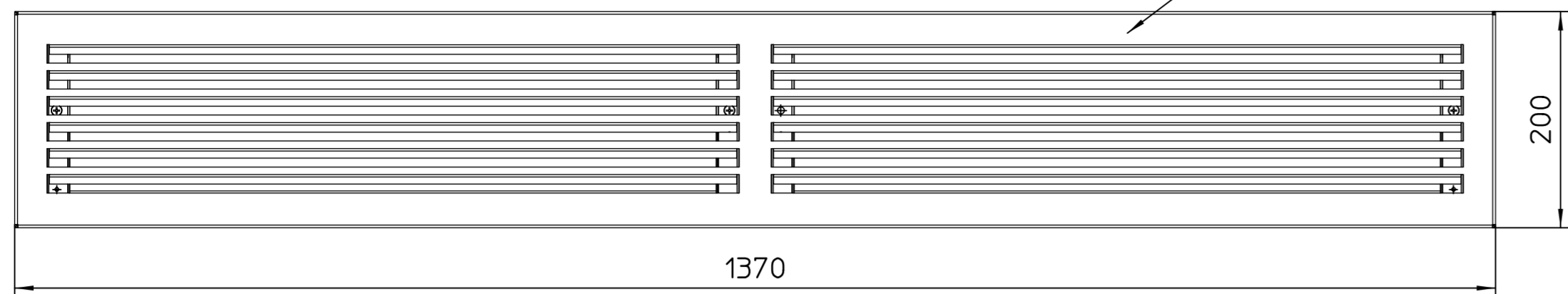

Untersicht 1

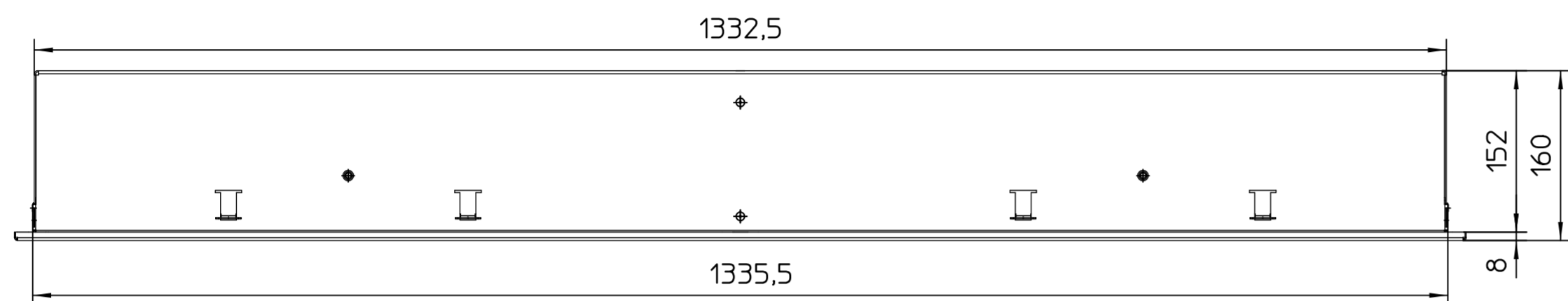

Vorderansicht 1

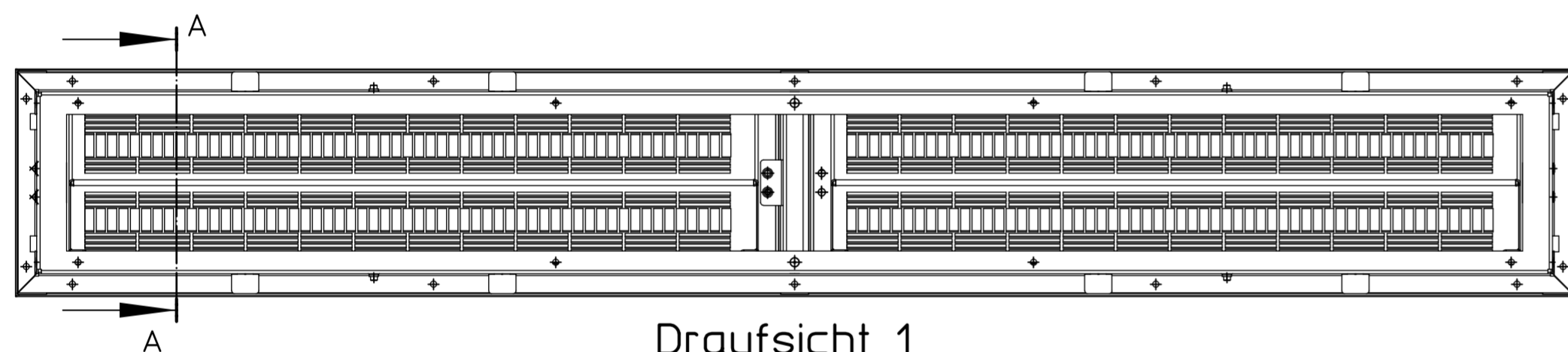

Draufsicht 1

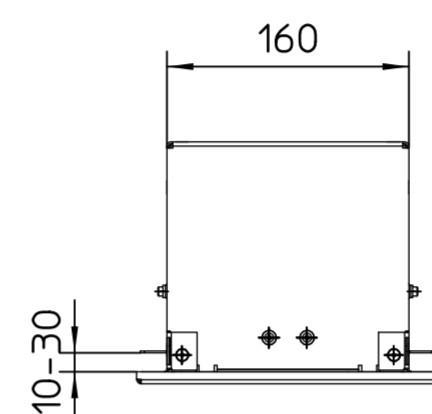

SA links 1

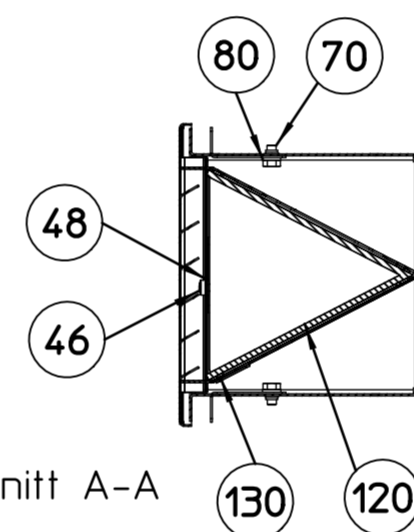

Schnitt A-A

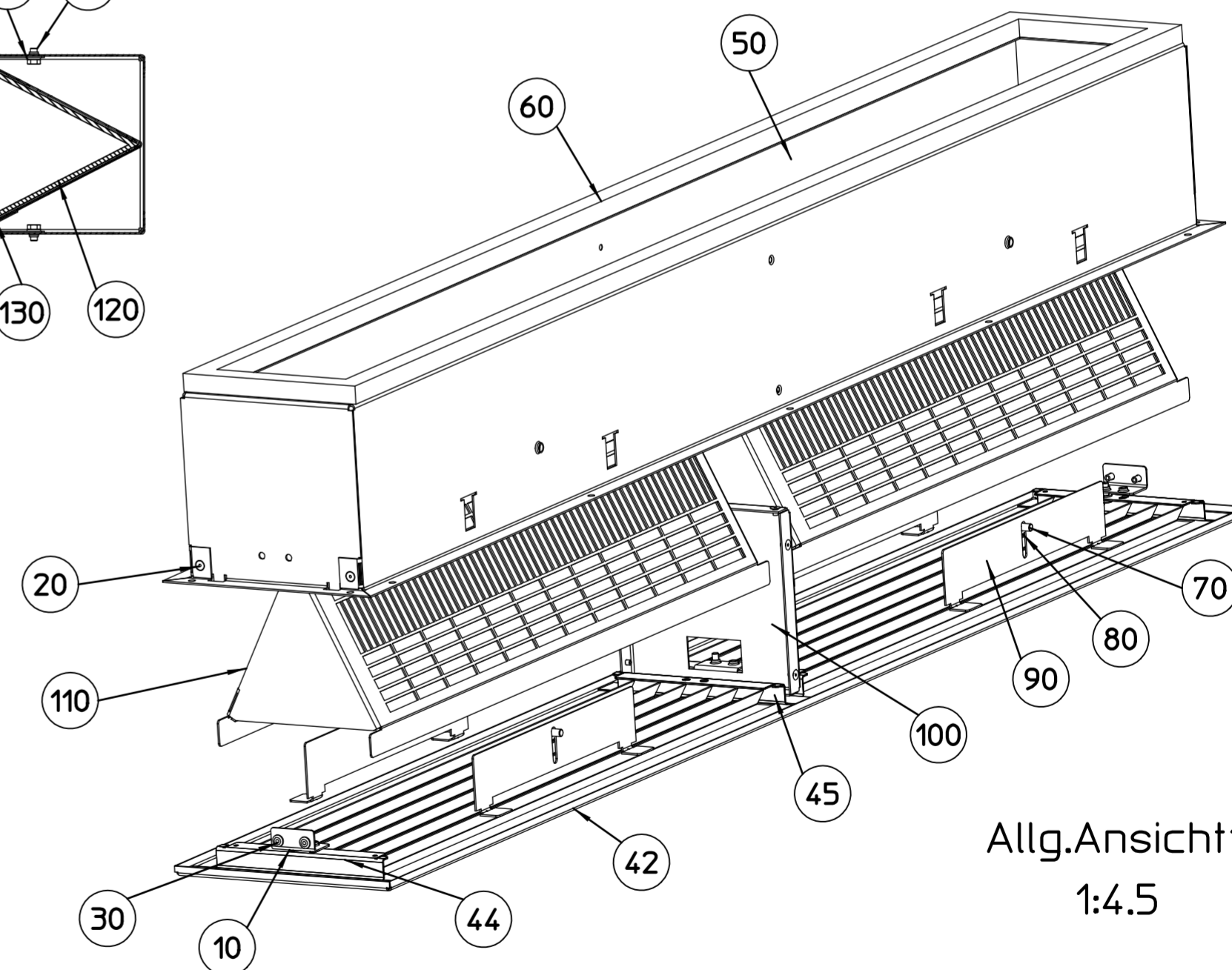

Allg. Ansicht 1  
1:4.5

in Beipacktüte:  
4x Winkel Gegenhalter (Pos.90)  
4x Sechskantschraube M6x10 (Pos.70)  
4x Unterlegscheibe A6,4 (Pos.80)  
3m Schaumband 20x20 (1018979)

mit 3m Schaumband 20x20 Pos.60 (1018979),  
wird bauseits am Ausblaskasten befestigt

Posnr	Anzahl	Benennung1	Benennung2	Werkstoff	SAP Nr.	CAD-Nr.
10	2	Befestigungswinkel Ausblaskasten	für Gitter	DX51D+Z	1065983	458137
20	10	Blindniete 4,0x 6,0 -DIN 7337	Kopfform B, Senkkopf		1018773	295035
30	4	Blindniete 4,8x 9,0 -DIN 7337	Schaftbruch, Flachrundkopf	-	1005048	13541
40	1	Gitter komplett 1370x200 BG6 RAL			1135733	538911
42	1	Gitter gekantet, L=1370 B=0200 BG6		DC01	1135458	538910
44	2	Haltewinkel Gitter gekürzt		DC01	1102676	500253
45	1	Haltewinkel Gitter mitte		DC01	1135490	538921
46	3	Flachkopfschraube M 5x 12 -ISO 7045	Festigkeit 4.8, Kreuzschlitz H	verzinkt	1021595	347691
48	3	Unverlierbarkeitsscheibe	A 5,3 x 10 x 1,0, für M5	Kunststoff	1022658	332959
50	1	Kanal Ausblas-Ansaugkasten BG6	1370x0200x0160	DX51D+Z	1135482	538912
60	1	Schaumband H=20,0±10 B=20,0 mm	einseitig selbstklebend, getränkt	PVC	1018979	480967
70	4	Sechskantschraube M 6x 10 -ISO 4017	Gewinde bis Kopf	verzinkt	1014533	316570
80	4	Unterlegscheibe A 6,4 -DIN 125	140 HV	verzinkt	1010737	316841
90	4	Winkel Gegenhalter H=50	Ausblas-Ansaugkasten	DX51D+Z	1135525	491774
100	1	Verstärkungskonsole Mitte BG 4-7	Ausblaskasten	DX51D+Z	1135494	538927
110	2	Filteraufnahme Ansauggitter BG6	1370x0200x0160	DX51D+Z	1154383	564358
120	2	Filterschaum	s= 4,0 mm, anthrazit, Plattenware		1014155	508297
130	4	Klettband/Haken B=10mm schwarz	selbstklebend, 50 m Rolle		1036788	490621

Anzahl	Stammteil-Nr.	Index	Änderung	Name	Datum
		15	Zeichnung aktualisiert	mhebbelm	29.05.19
		14	Maße in Vorderansicht geändert	vdoebber	20.02.18
Projekt-Nr.	Erst.	29.05.19	mhebbelm	Formal	Ari-Gr.
Auftr-Nr.	Änder.	29.05.19	mhebbelm	2	148
STL-Nr.	Gepr.	29.05.19	mhebbelm	Werkstoff	Nr.
	Freig.			M 1:5	Abn.
<p><b>KAMPMAN</b> 49794 Lingen Tel. 0591-7108-0</p> <p>SAP-Nr. <b>564360</b></p> <p>ISO 2768-m</p> <p>Revisionskonstrukt. Bl.</p>					